

FRA Pour que la garantie puisse s'appliquer, l'adhésif doit être impérativement collé sous l'une des barres.
GBR For the guarantee to be valid/applicable, the adhesive must be attached under one of the bars of the roof rack.
ESP Para mantener la garantía, es necesario mantener el precinto derecho pegado bajo de una de las barras.
DEU Damit die Garantie gültig wird, muss das Klebeband zwingend unter einen der Träger des Dachgepäckträgers angebracht werden.
ITA La garanzia è valida solo se l'adesivo è stato applicato sotto una delle barre.
POL Aby zachować gwarancję, należy nakleić naklejkę pod jedną z belek.
NLD Opdat de waarborg zou gelden is het imperatief van de zelfklever op één dragers te kleven.
PRT Para que a garantia possa ser aplicável, o adesivo deve ser colado por baixo de uma das barras.
HUN A garancia érvényességéhez, a matricát az egyik rúd alá jára fel kell ragasztani.
RUS Гарантия действительна только когда наклейка наклеена под одним из реленгов.
GRC Για να έχετε ισχύ η εγγύηση, το σπλιτ πρέπει να είναι βρισκόμενο οπωσδήποτε κάτω από τις μπάρες της οχύρας.
DNK For at garantien skal være gældende, skal klæbemidlet være påført under en af tagbjælens tremmer.
CZE Pro uznání reklamace musí být lepidlo pod jednou z list střešního nosiče.
ROM Pentru ca garanția să poată fi aplicată, adezivul trebuie să fie imperativ lipit sub una din bare.
LTU Kad garantija būtų galiojanti, lipduką būtina pritvirtinti po vienu iš bagažinės strypų.
LVA Lai nodrošinātu derīgumu/piemērojamību, uzklājet līmī zem viena no jumta bagāžnieka stieniem.
EST Et garantii oleks kehtiv, tuleb ühele katuseraami kinnitusjalala alla panna kleepainet.
SVK Pro uznanie reklamácie musí byť lepiaci pod jednou z list střešního nosiče.
SVN Za namen veljavnosti/uporabnosti garancije, lepilni trak namestite pod enega izmed drogov strešnega prtljajnika.
HRV Da biste ostvarili pravo na garanciju, ljepljiva traka mora biti pričvršćena ispod jedne od šipki nosača prtljage.
SRB Da bi se ostvarilo pravo na garanciju, lepljiva traka mora biti pričvršćena ispod jedne od šipki nosača prtljaga.

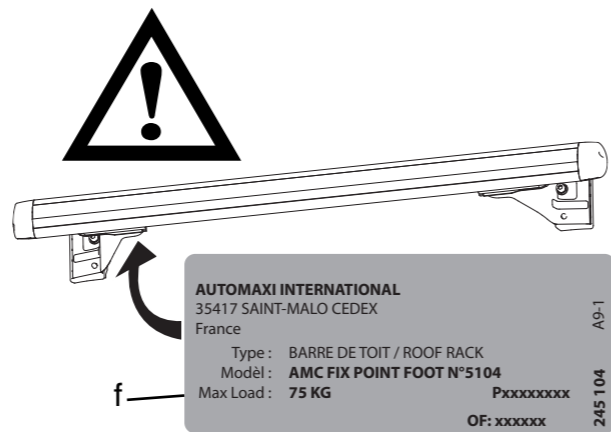

Les barres de toit ne doivent pas être utilisées sur des véhicules autres que spécifiés - Appropriate for vehicle - Convien para vehiculo - Verwenden sie fur fahrzeug - Serve a veiculo - Pasujena samochod - Geschikt voor voertuig - Appropriare per vehicle - Megfelelő gépjármű - Подходит для автомобилей - Για το οχημα para - Egnel til køretøjer - Vhodné do vozidel - Convenabil pentru vehicul - Tinka transporto priemonei - Piemērots transportlīdzekļiem - Sobib soidukile - Vhodné pre vozidlo - Primerno za vozilo - Podesno za vozilo - Podesno za vozilo

Country	Year	Model	Year	Weight (KG)
Canada, Mexico	9.5	4	99 ->	75 49
	VOLKSWAGEN			
Europe	9.5	4	08 ->	75 52
	JETTA CITY			
CITROËN				
XANTIA (1)	5	93 ->	75	43
XM (1)	5	89 -> 00	75	46
FIAT				
CROMA	5	86 -> 96	75	46
FORD				
ESCORT (1)	5	91 -> 94	75	46
ESCORT (1)	5	95 ->	75	46
GRANADA (2)	5	85 -> 94	75	46
ORION	4	91 -> 98	75	46
SCORPIO	4	85 -> 94	75	46
SCORPIO	4	95 ->	75	46
SCORPIO (1)	5	85 -> 94	75	46
LANCIA				
THEMA	4	84 -> 94	75	46
OPEL				
VECTRA	4	96 -> 04/02	75	46
VECTRA	5	96 -> 04/02	75	46
VECTRA	5	88 -> 95	75	46
PEUGEOT				
405	4	87 -> 97	75	46
405 BREAK (2)	5	87 -> 97	75	46
406	4	95 ->	75	46
406 BREAK (2)	5	96 ->	75	46
RENAULT				
CLIO III	5	09/05 ->	75	46
GRAND MODUS	5	01/08 ->	75	49
MODUS	5	04 ->	75	49
SAAB				
9.3	5	98 -> 09/02	75	46
9.5	4	97 ->	75	46
900	5	94 -> 98	75	46
9000	4	88 -> 97	75	46
9000	5	84 -> 91	75	46

Instructions - Instructions - Instrucciones - Anweisungen - Istruzioni - Instrukcje - Instructies - Instruções - Utasítások - Инструкция - Οδηγίες - Instruktioner - Pokyny - Instructiuni - Instrukcija - Instrukcija - Eeskiri - Instrukcie - Navodila - Upute - Instrukcije



AMC KIT FIX POINT FOOT N°5104

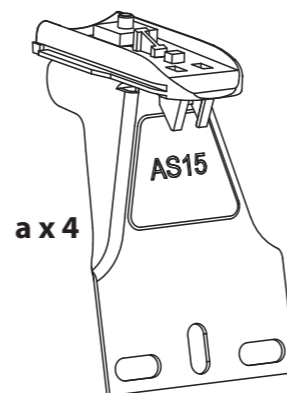

a x 4

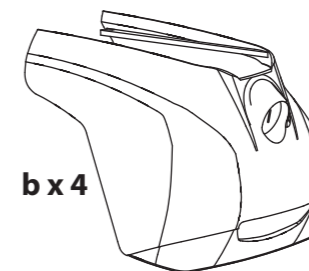

b x 4

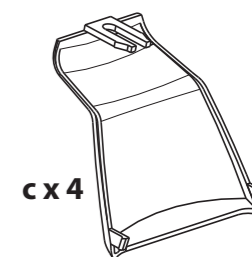

c x 4



d x 1



e x 1

AUTOMAXI INTERNATIONAL
35417 SAINT-MALO CEDEX
France
Type: BARRE DE TOIT / ROOF RACK
Modél: AMC FIX POINT FOOT N°5104
Max Load: 75 KG
OF: xxxxxxxx

f x 1

S55



g x 8



j x 8



h x 8



k x 8



i x 8



l x 4

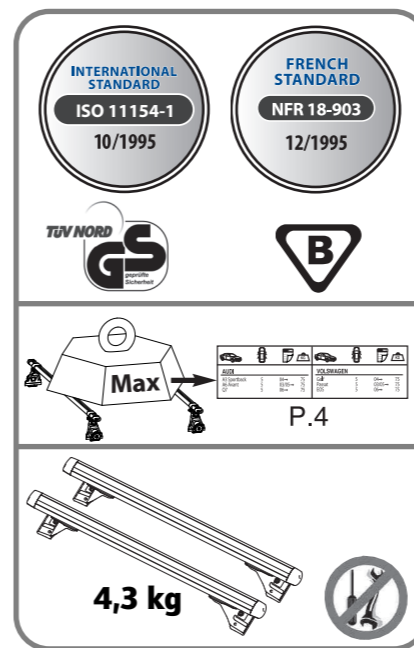

4,3 kg

FRA Garder cette notice pour les utilisations futures.
GBR Keep these instructions for future use.
ESP Guardar este manual para futuras utilizaciones.
DEU Die Anleitung zur späteren Benutzung aufbewahren.
ITA Conservare queste istruzioni per ogni ulteriore consultazione.
POL Zachować instrukcję w przypadku użytkowania w przyszłości.
NLD Bewaar deze gebruiksaanwijzing voor toekomstige raadpleging.
PRT Guardar este manual para as utilizações futuras.
HUN Őrizze meg ezt a használati utasítást későbbi felhasználás céljából.
RUS Сохраните эту инструкцию для дальнейшего пользования.
GRC Φυλάξτε αυτό το εγχειρίδιο οδηγιών για μελλοντικές χρήσεις.
DNK Gem denne vejledning til senere brug.
CZE Uschovejte návod pro pozdější použití.
ROM Păstrați instrucțiunile pentru consultarea lor ulterioară.
LTU Saglabąjiet šio instrukciją turpmākai lietošanai.
LVA Saugokite šią instrukciją, kad ateityje galėtumėte ja pasinaudoti.
EST Hoidke need juhised edaspidiseks kasutuseks alles.
SVK Tento návod si uchovajte pre ďalšie použitie.
SVN Sačuvajte ovaj priručnik za buduću upotrebu.
HRV Čuvati ove upute za daljnju uporabu.
SRB Čuvajte instrukcije za dalju upotrebu .



(1) = Sauf break - Except station wagon/estate - Salvo break - Außer Kombi - Salvo break - Z wyjątkiem break - Behalve stationcars - Excepto break - Kombit kivéve - За исключением автомобилей с кузовом "универсал" - Χωρίς break - Undtagen stationcar - Except station wagon/estate - Fără station wagon - Išskyrus universalus - Izņemot daudzvietgais vieglās automašīnas/ipašūmu - V.a universaal - Okrem verzie kombi - Razen karavana - Izuzev karavana - Osim karavana.

(2) = Véhicule sans barres longitudinales d'origine - Vehicle without original longitudinal bars - Vehículo sin barras longitudinales de origen - Fahrzeuge ohne original-dachreling - Veicoli senza barre longitudinali originali - Samochód bez oryginalnych relingów - Voertuig zonder originele longitudinale stangen - Veículo sem barras longitudinais de origem - Gyárilag hosszirányú rudak nélkül szerelt gépjármű - Автомобиль без продольных дуг, предусмотренными моделью - Όχημα χωρίς διαμήκεις μπάρες από εργοστασιακή κατασκευή - Køretøj uden oprindelige langsgående tagstænger - Prościejek bez oryginalnych podłużnych tyčí - Vehicul fără bară longitudinală originală - Transporto priemonė be originalių išilginių juostų - Transporta līdzeklis bez oriģināli gareniskām restēm - Originalpiktalata soiduk - Prostriedok bez oryginalnych pozdłużnych tyčí - Vozilo brez izvornih vzdolžnih drogov - Vozilo bez originalnih uzdužnih šipki - Vozilo bez originalnih uzdužnih šipki.

Canadian Distributor
SPORT DINACO INC.

4330 Joseph Dubreuil
Lachine, Quebec - H8T 3C4
Phone : 514-636-8081
Fax : 514-636-0042
email : info@sportdinaco.com

AUTOMAXI INTERNATIONAL

Z.I Nord - 24 Rue Claude Bernard - CS 61768
35417 Saint Malo Cedex - France
Phone : 33 (0) 2 99 21 12 70
Fax : 33 (0) 2 99 21 12 71
www.automaxi.fr

Assemblage - Assembly - Fijaciones - Verbindungen - Assemblaggio - Montaż - Assemblages - Montagens - Összeszerelés - Сборка - Συνδέσεις - Montage - Montáž - Ansamblu - Surinkimas - Montáža - Monteerimine - Montáž - Montaža - Montaža - Montaža

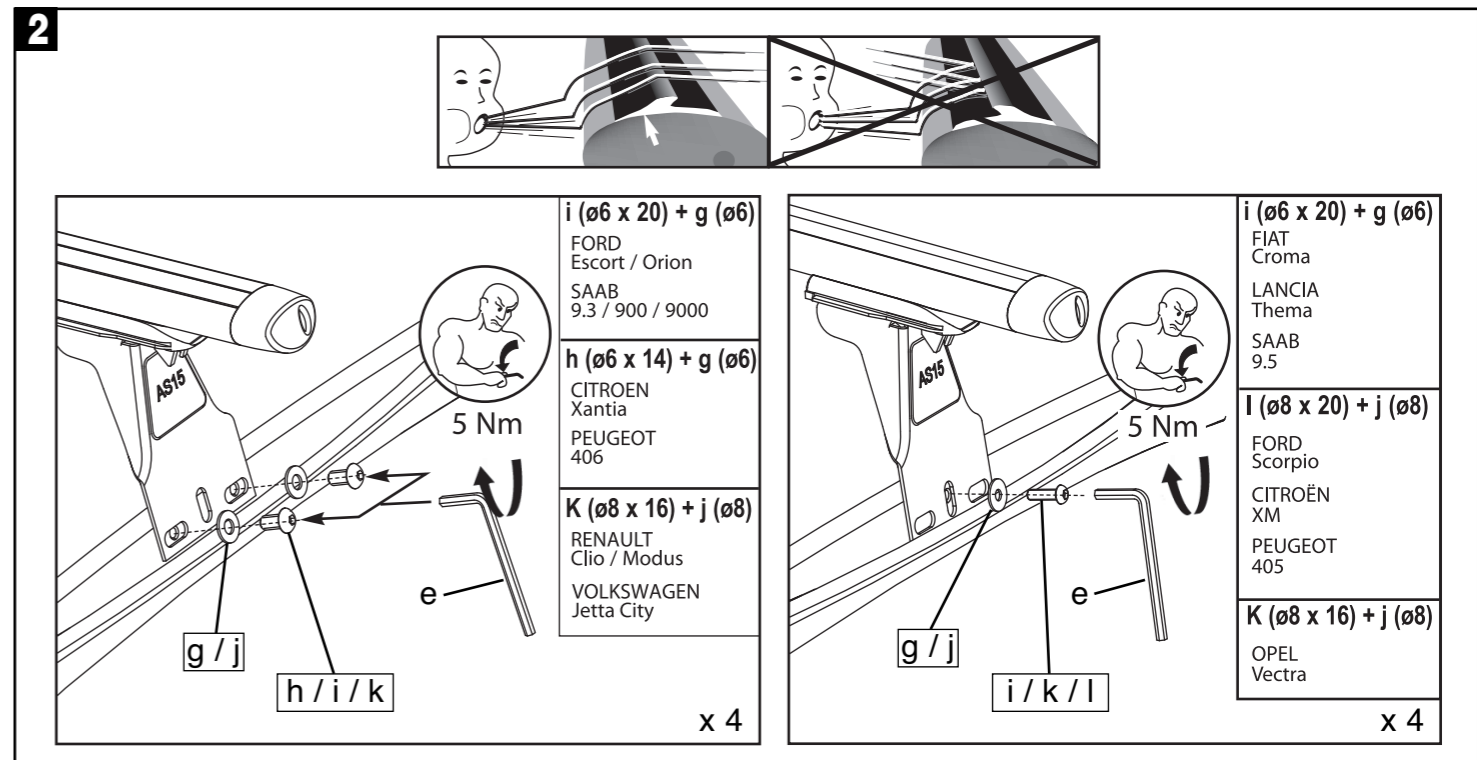
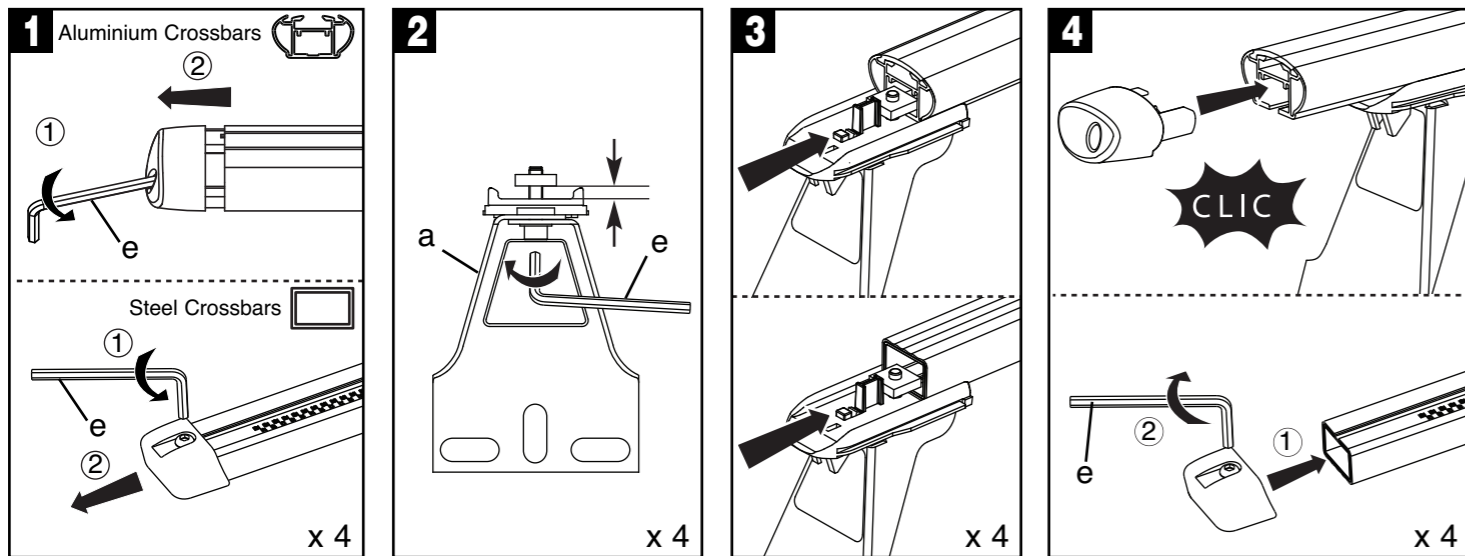

Montage sur véhicule - Fitting on vehicles - Colocación en vehículos - Montagen auf Fahrzeugen - Montaggio su veicoli - Montowanie na pojazdach - Montage op voertuigen - Montagens em veículos - Felszerelés gépjárműre - Монтаж на автомобиль - Τοποθέτηση στο όχημα - Montage på køretøjer - Montáž na vozidlo - Montaj pe vehicul - Montavimas ant transporto priemonės - Transporta līdzekļa montāža - Sõidukitele paigaldamine - Upevnenie na vozidlá - Oprema na vozilih - Ugradnja na vozilima - Ugradnja na vozilima

