

Assemblage - Assembly - Fijaciones - Verbindungen - Assemblaggio - Montaż - Assemblages - Montagens - Összeszerelés - Сборка - Συνδέσεις - Montage - Montáž - Ansamblu - Surinkimas - Montáža - Monteerimine - Montáž - Montaža - Montaža - Montaža

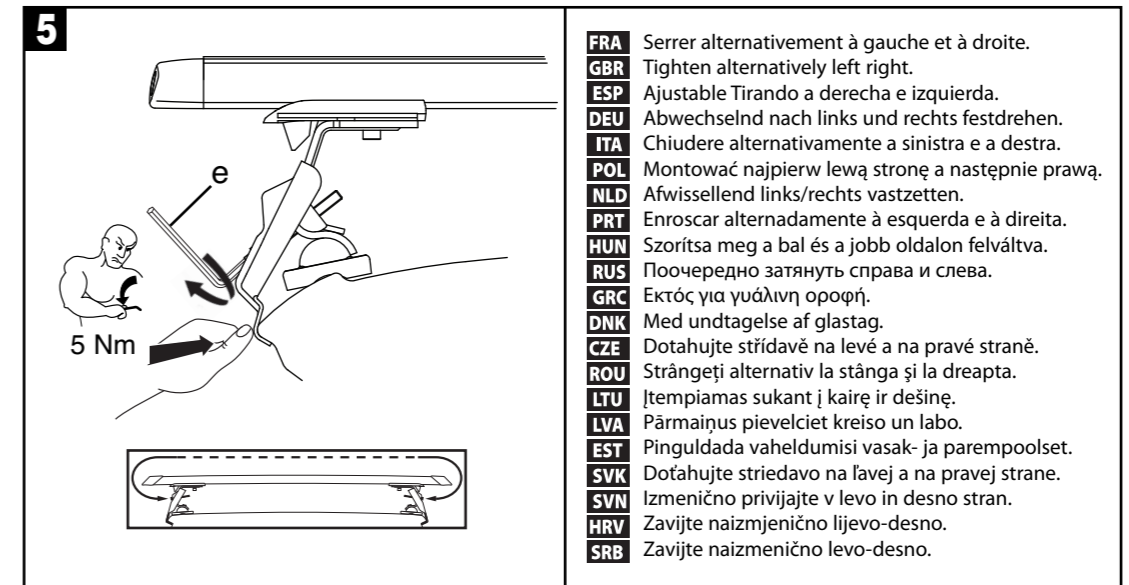

Montage sur véhicule - Fitting on vehicles - Colocación en vehículos - Montagen auf Fahrzeugen - Montaggio su veicoli - Montowanie na pojazdach - Montage op voertuigen - Montagens em veículos - Felszerelés gépjárműre - Монтаж на автомобиль - Τοποθέτηση στο όχημα - Montage på køretøjer - Montáž na vozidlo - Montaj pe vehicul - Montavimas ant transporto priemonės - Transporta līdzekļa montāža - Sõidukitele paigaldamine - Upevnenie na vozidlá - Oprema na vozilih - Ugradnja na vozilima - Ugradnja na vozilima

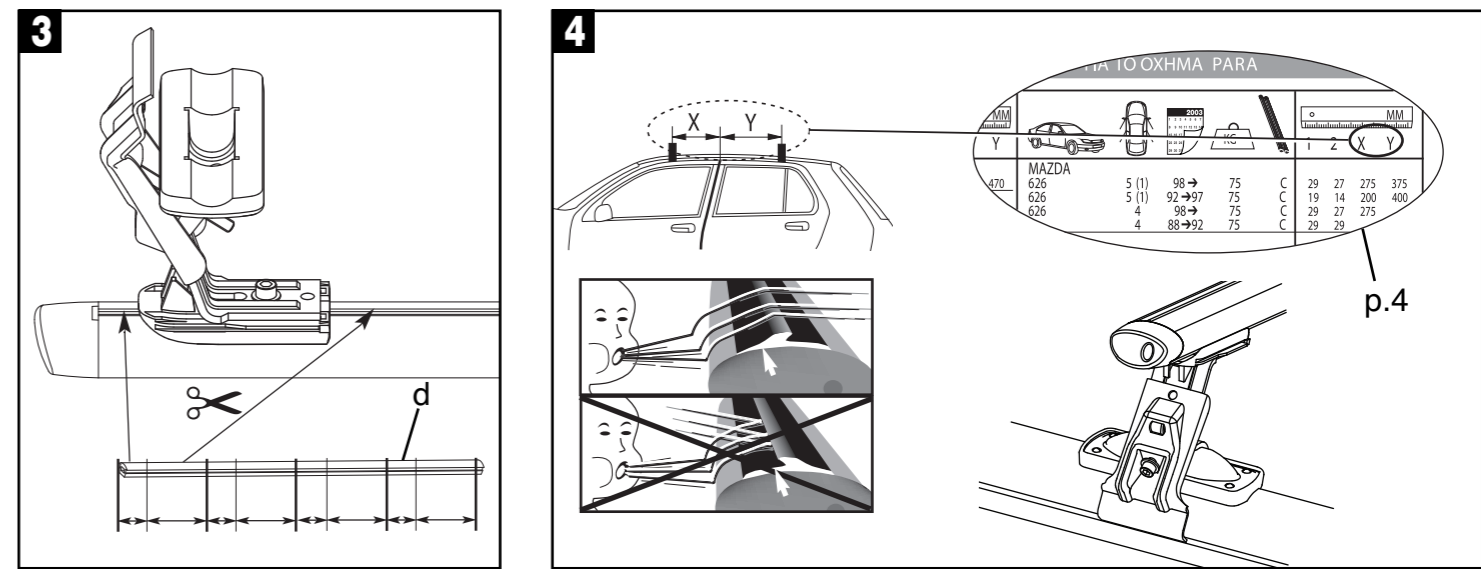
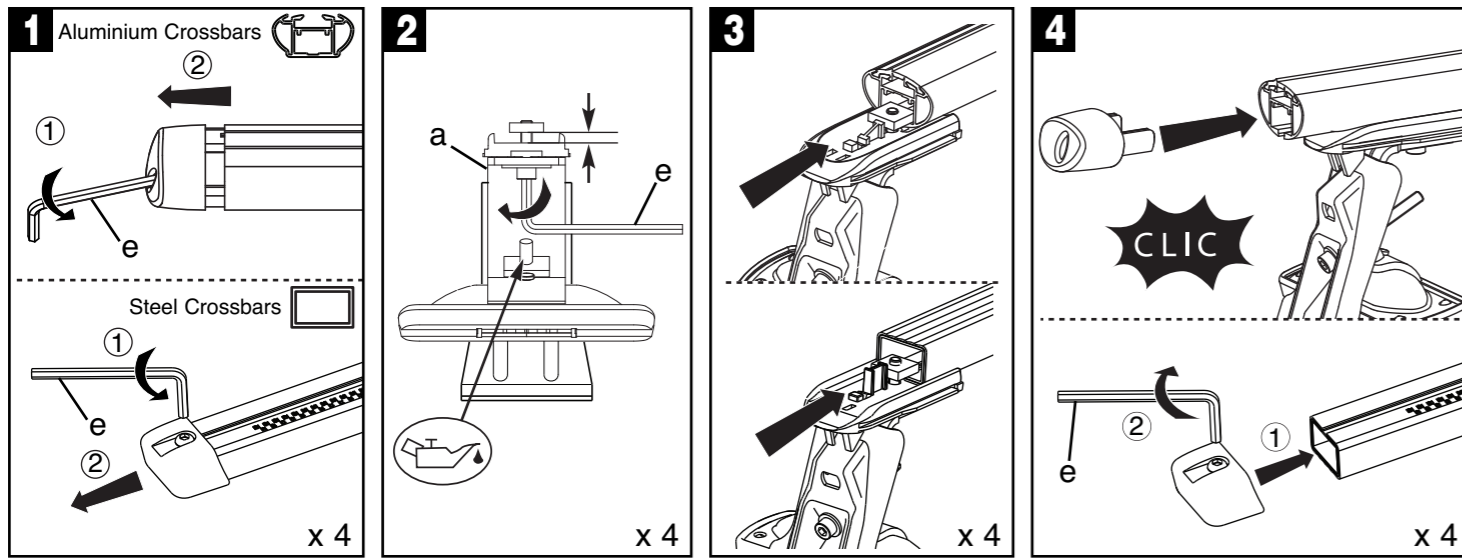