

055 604 SU 06 / SY 07

| POLSKI          | NEDERLANDS         | ENGLISH         | DEUTSCH           | FRANÇAIS                 | ESPAÑOL                | ITALIANO               | PORTUGUES               | SVENSKA                  |
|-----------------|--------------------|-----------------|-------------------|--------------------------|------------------------|------------------------|-------------------------|--------------------------|
| Poluzuj gałę ①. | Knop ① losdraaien. | Slacken knob ①. | Knöpfe ① lockern. | Desserrer les boutons ①. | Aflojar los botones ①. | Allentare i bulloni ①. | Desapertar os botões ①. | Fördela räckret jämnt ①. |

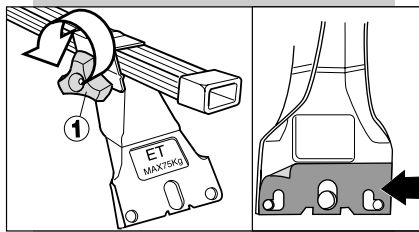

**Croma - Escort - Orion - Théma - 406 - 9.3 - 9.5 - 900 - 9000**

|                                   |   |                                |  |   |  |   |  |  |
|-----------------------------------|---|--------------------------------|--|---|--|---|--|--|
| Odciągnij uszczelkę i usuń taśmę. | Haal het rubber naar voren en verwijder het voorgesneden. | Pull out seal and remove tape. | Den Gummi entfernen und die perforierte Scheibe wegnehmen. | Ecarter le joint et retirer les pastilles prédecoupées. | Desunir la junta de goma y quitar las precortadas. | Smuovere la guarnizione e togliere gli adesivi. | Afastar a junta e retirar as pastilhas pré-recortadas. | Dra ut listen och avlägsna de förutskurna bitarna. |
|-----------------------------------|---|--------------------------------|--|---|--|---|--|--|

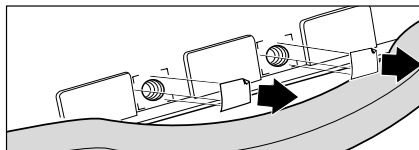

**Cavalier - Granada - Scorpio - Vectra - XM - 405**

|                                   |   |                                |  |   |  |   |  |                                     |
|-----------------------------------|---|--------------------------------|--|---|--|---|--|-------------------------------------|
| Odciągnij uszczelkę i usuń taśmę. | Haal het rubber naar voren en verwijder bovendien de afichting van de schroefgaten. | Pull out seal and remove tape. | Den Gummi entfernen und Klebstreifen abnehmen. | Ecarter le joint et retirer les autocollants. | Desunir la junta de goma y quitar los adhesivos. | Smuovere la guarnizione e togliere gli adesivi. | Afastar a junta e retirar os autocolantes. | Dra ut listen och avlägsna tejpjen. |
|-----------------------------------|---|--------------------------------|--|---|--|---|--|-------------------------------------|

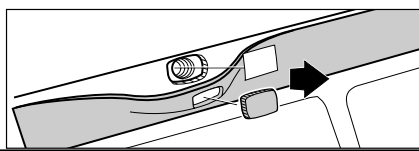

**Ø6 x 20 mm : Croma - Théma - Ø8 x 16 mm : Vectra  
Ø8 x 20 mm : Cavalier - Granada - Scorpio - XM - 405**

|   |  |  |   |  |   |  |   |  |
|---|--|--|---|--|---|--|---|--|
| Umieść belki na dachu.  | De draagbalk met voet voor schroefgat plaatsen.  | Locate bars on roof.                               | Barren positionieren.   | Positionner les barres.                                | Colocar las barras.   | Posizionare le barre.                                      | Posicionar as barras,   | Placera räckena på taket.  |
| Dokładnie dokręć śruby ② za pomocą dołączonego klucza (5/6 Nm). | Bevestig de voet met behulp van bijgeleverde bouten (2x Ø6/8) met behulp van bijgeleverd gereedschap (5/6 Nm). | Fully screws ② (Ø6/8) with tool provided (5/6 Nm). | Schrauben ② (Ø6/8) mit mitgeliefertem Werkzeug anziehen (5/6 Nm). | Bloquer les vis ② (Ø6/8) avec l'outil fourni (5/6 Nm). | Bloquear los tornillos ② (Ø6/8) con la herramienta incluida (5/6 Nm). | Bloccare le viti ② (Ø6/8) con l'utensile fornito (5/6 Nm). | Bloquear os parafusos ② (Ø6/8) com a ferramenta fornecida (5/6 Nm). | Dra åt skruvarna helt ② (Ø6/8) med den medföljande nyckeln (5/6 Nm). |

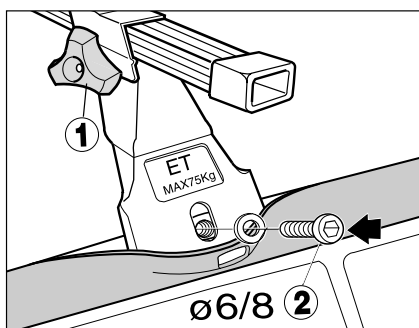

**Ø6 x 14 mm : 406 - Ø6 x 20 mm : Escort - Orion - 9.3 - 900 - 9000**

|   |  |  |   |  |   |  |   |  |
|---|--|--|---|--|---|--|---|--|
| Umieść belki na dachu.  | De draagbalk met voet voor schroefgat plaatsen.  | Locate bars on roof.                           | Barren positionieren.   | Positionner les barres.                            | Colocar las barras.   | Posizionare le barre.                                  | Posicionar as barras,   | Placera räckena på taket.  |
| Dokładnie dokręć śruby ③ za pomocą dołączonego klucza (5 Nm). | Bevestig de voet met behulp van bijgeleverde bouten (2x Ø6) met behulp van bijgeleverd gereedschap (5 Nm). | Fully screws ③ (Ø6) with tool provided (5 Nm). | Schrauben ③ (Ø6) mit mitgeliefertem Werkzeug anziehen (5 Nm). | Bloquer les vis ③ (Ø6) avec l'outil fourni (5 Nm). | Bloquear los tornillos ③ (Ø6) con la herramienta incluida (5 Nm). | Bloccare le viti ③ (Ø6) con l'utensile fornito (5 Nm). | Bloquear os parafusos ③ (Ø6) com a ferramenta fornecida (5/6 Nm). | Dra åt de 2 skruvarna ③ (Ø6) på var sida om bilen med hjälp av den medföljande nyckeln (5 Nm). |

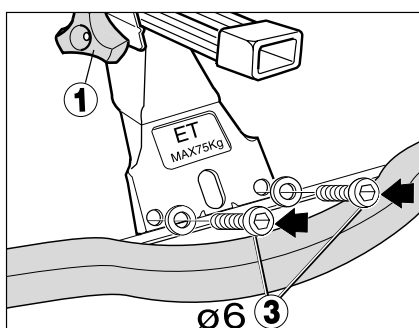

**Ø6 x 20 mm : 9.5**

|   |  |  |   |  |   |  |   |  |
|---|--|--|---|--|---|--|---|--|
| Umieść belki na dachu.  | De draagbalk met voet voor schroefgat plaatsen.  | Locate bars on roof.                           | Barren positionieren.   | Positionner les barres.                            | Colocar las barras.   | Posizionare le barre.                                  | Posicionar as barras,   | Placera räckena på taket.  |
| Dokładnie dokręć śruby ② za pomocą dołączonego klucza (5 Nm). | Bevestig de voet met behulp van bijgeleverde bouten (2x Ø6) met behulp van bijgeleverd gereedschap (5 Nm). | Fully screws ② (Ø6) with tool provided (5 Nm). | Schrauben ② (Ø6) mit mitgeliefertem Werkzeug anziehen (5 Nm). | Bloquer les vis ② (Ø6) avec l'outil fourni (5 Nm). | Bloquear los tornillos ② (Ø6) con la herramienta incluida (5 Nm). | Bloccare le viti ② (Ø6) con l'utensile fornito (5 Nm). | Bloquear os parafusos ② (Ø6) com a ferramenta fornecida (5 Nm). | Dra åt skruvarna helt ② (Ø6) med den medföljande nyckeln (5 Nm). |

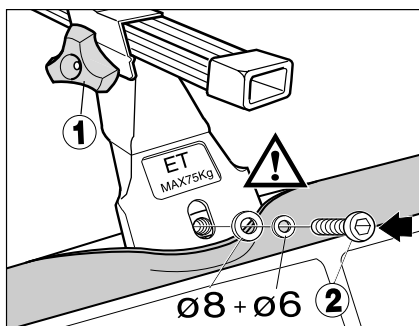

|  |   |  |  |   |  |   |  |   |
|--|---|--|--|---|--|---|--|---|
| Upewnij się, że belka jest ustawiona centralnie. Przesuń żółtą obejmę do wewnątrz. Dokładnie dokręć gałę ①. Na koniec sprawdź czy bagażnik jest prawidłowo zamocowany. | De draagbalk gelijkmatig verdelen. Duw de voet naar binnen. Knop ① vastdraaien (2,5 Nm). Controleer de juiste montage en passing. | Ensure bar is adjusted centrally. Push yellow collar inwards. Fully tighten knob ① (2,5 Nm). Finally, check all fittings are secure. | Abstand der Barren ausgleichen. Nach innen drücken. Knöpfe ① anziehen. Den Gummi wieder plazieren (2,5 Nm). Die richtige Lage und die Sicherheit der Montage überprüfen. | Equilibrer le débordement des barres. Appuyer vers le centre. Bloquer les boutons ① (2,5 Nm). Remettre le joint en place. Vérifier le bon positionnement et la bonne tenue de l'ensemble. | Centrar las barras de una manera equilibrada. Empujar en el centro. Bloquear los botones ① (2,5 Nm). Volver a poner la junta en su sitio. Comprobar la buena colocación y fijación del conjunto. | Equilibrare lo scartamento delle barre. Springere verso il centro. Bloccare i bulloni ① (2,5 Nm). Verificare il buon posizionamento e la buona tenuta dell'assieme. | Equilibrar as partes das barras que ultrapassam. Apoiar para o centro, Bloquear os botões ① (2,5 Nm), Voltar a colocar a junta e verificar o posicionamento e a fixação correctos do conjunto. | Fördela räckret jämnt. Tryck inåt. Dra åt knopparna helt ① (2,5 Nm). Lågg tillbaka listen. Kontrollera att takracket är rätt placerat och stadigt monterat. |
|--|---|--|--|---|--|---|--|---|

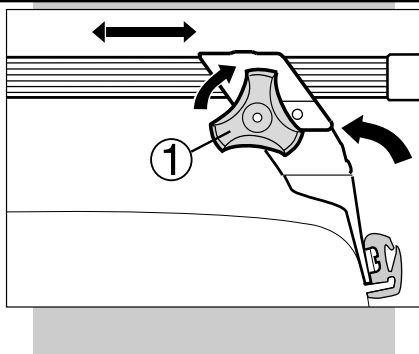

Garder cette notice pour les utilisations futures / Keep these instructions for future use  
 Behalten Sie diese Gebrauchsanweisung für spätere Verwendungen auf / Conservare questo libretto per gli utilizzi futuri  
 Guardar estas instrucciones para las utilizaciones futuras / Guardar estas instruções para futuras utilizações  
 Bewaar deze handleiding voor later gebruik. / Zachować niniejszą instrukcję na przyszłość.  
 Behåll monteringsan-visningen till nästa montering