

# MONTAGE - FITTING - MONTAJE - MONTAGGIO - PASSAR - MONTAZ

055605 not SU 08

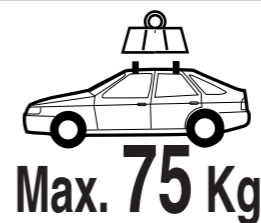

## POLSKI

**1** Odkręć śrubę ① za pomocą załączonego klucza.

**2** Przesuń stopę wzdłuż belki do odpowiedniego numeru widocznego w otworze : przednia belka : kolumna 1 tylna belka : kolumna 2

**3** Dokręć śruby ① (6 Nm).

**4** Poluzuj śruby ②.

## NEDERLANDS

**1** Sleutel pakken. Schroef ① losdraaien.

**2** Verdeel de draagbalken voor en achter volgens de aangegeven cijfers : drager voor : kolom 1 drager achter : kolom 2

**3** Draai de schroeven ① **stevig** vast (6 Nm).

**4** Draai de schroeven ② los.

## ENGLISH

**1** Take tool. Unscrew ①.

**2** Slide the foot along the bar until the correct figure is visible in the aperture : front bar : column 1 rear bar : column 2

**3** Tighten screws ① **strongly** (6 Nm).

**4** Loosen bolts ②.

## DEUTSCH

**1** Schlüssel herausziehen. Schrauben ① lockern.

**2** Den Abstand der Füße vorne und hinten nach den empfohlenen Zahlen ausrichten : Träger vorne : Spalte 1 Träger hinten : Spalte 2

**3** Schrauben ① **fest** anziehen (6 Nm).

**4** Schrauben ② lockern.

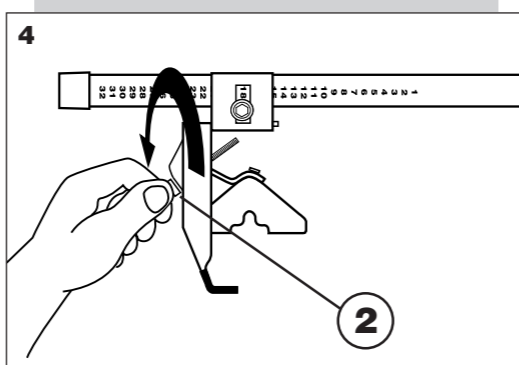
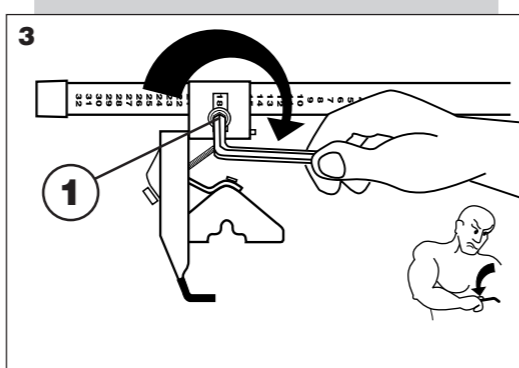
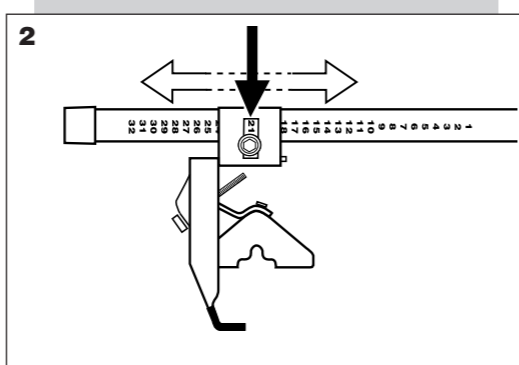
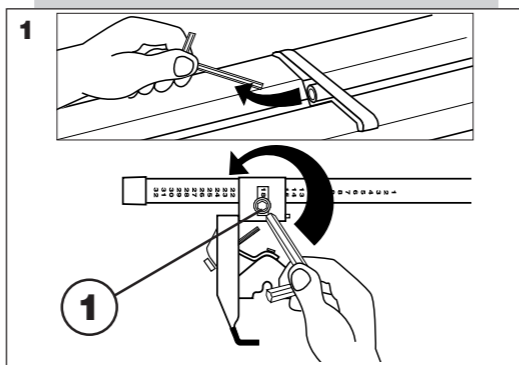

## FRANÇAIS

**1** Prendre la clé alène fournie. Desserrez les vis ① avec la clé.

**2** Régler l'écartement de vos barres avant et arrière selon le chiffre préconisé : barre avant : colonne 1 barre arrière : colonne 2

**3** Serrer **fortement** les vis ① (6 Nm).

**4** Desserrer les vis ②.

## ESPAÑOL

**1** Aflojar los tornillos ① con la llave

**2** Centrar sus barras delantera y trasera según el numero indicado : barra delantera : columna 1 barra trasera : columna 2

**3** Apretar **fuertemente** las tuercas ① (6 Nm).

**4** Aflojar los tornillos ②.

## ITALIANO

**1** Togliere la chiave. Allentare le viti ①.

**2** Regolare lo scartamento delle vostre barre davanti e dietro secondo il cifra preconizzata : colonna 1 barra posteriore : colonna 2

**3** Serrare **fortemente** i dadi ① (6 Nm).

**4** Allentare le viti ②.

## PORTUGUES

**1** Pegar na chave fornecida, Desapertar os parafusos ① com a chave,

**2** Regular o afastamento das barras dianteira e traseira consoante o número recomendado, barra dianteira/columa 1, barra traseira coluna 2,

**3** Apertar **fortemente** os parafusos, ① **hårt** (6 Nm).

**4** Desapertar os parafusos, ②.

## SVENSKA

**1** Ta nyckeln. Lossa skruvarna ①.

**2** Justera avståndet mellan staven enligt de angivna siffrorna : Fråme räcklet : kolumn 1 Bakre räcklet : kolumn 2

**3** Dra åt skruvarna ① **hårt** (6 Nm).

**4** Lossa skruvarna ②.

		1	2
<b>AUDI</b>			
A3 3 □ <sup>(8)</sup>	03→	20	18
<b>DAEWOO</b>			
Lanos 3 □ <sup>(8)</sup>	97→	9	8
Lanos 4, 5 □	97→	9	8
Leganza 4 □	98→	17	15
Nubira 4, 5 <sup>(1)</sup> □	97→06/03	13	12
<b>FORD</b>			
Focus 4 □	99→	14	12
Focus 5 □ <sup>(1)</sup>	99→	14	12
<b>SEAT</b>			
Arosa 3 □ <sup>(8)</sup>	97→	17	12
<b>TOYOTA</b>			
Starlet 3 □ <sup>(8)</sup>	96→	14	11
Starlet 5 □	96→	13	8
<b>VOLVO</b>			
850 4 □	92→	23	19
850* <sup>(2)</sup>	92→	23	19
S70 4 □	97→	23	19
V70* <sup>(2)</sup>	97→99	23	19
<b>VOLKSWAGEN</b>			
Lupo 3 □ <sup>(8)</sup>	99→	17	12

□ Portes, doors, türen, portelli, puertas, portas, Deuren, drzwi, dörrar.  
 (1) Sauf break, Except station wagon/estate, Außer Kombi, Salvo break, Salvo break, Excepto break, Behalve stationcars, Z wyjątkiem break. Förutom Herrgårdsvagn

(2) Véhicule sans barres longitudinales d'origine, Vehicle without original longitudinal bars, Fahrzeuge ohne Original-Dachreling, Veicolo senza barra longitudinale all'origine, Vehículo sin barra longitudinal de origen, Veículo sem barra longitudinal de origem, Voertuig zonder originele longitudinale stangen, Samochód bez oryginalnych relingów. För bilar utan fabriksmonterade standardbyglar - plastlist

(8) Montage uniquement au-dessus des portières avant, Mounted exclusively above doors, Montage ausschließlich über den Türöffnungen, Montaggio unicamente sopra le portiere, Montaje únicamente encima de las puertas, Montagem somente por cima das portas, Kan alleen op de portieren gemonteerd worden, Montaż tylko nad drzwiami.

\*Break / Kombi / Stationcar / Estate / break / Herrgårdsvagn / Kombi

**POLSKI**

**5** Ustaw belki w odpowiednim miejscu na samochodzie (X i Y w tabeli).

**6** Umieść łapki tak jak na rys. Najpierw dokręć śruby ręcznie.

**7** Dockręć śruby ② (5 Nm).

**8** Sprawdź wszystkie mocowania.

**NEDERLANDS**

**5** De dragers zodanig plaatsen dat de afmetingen X en Y gerespecteerd worden (zie tabel).

**6** Druk de klemplaat tegen het dak en begin met de hand vasd te draaien.

**7** Draai de schroeven ② beurtelings vast (5 Nm).

**8** Druk de klemplaat tegen het dak en begin met de hand vasd te draaien.

**ENGLISH**

**5** Locate racks in the correct position (X & Y as on chart joined).

**6** Locate clamp plate as shown. First tighten bolt manually.

**7** Tighten screws ② alternately (5 Nm).

**8** Check all fittings are secure and correctly positioned.

**DEUTSCH**

**5** Die Träger positionieren weil die Maße X und Y eingehalten werden müssen (Siehe Typenliste).

**6** Halteklemmen gegen das Dach drücken und erst mit der Hand anschrauben.

**7** Schrauben ② abwechselnd anziehen (5 Nm).

**8** Die richtige Lage der Halteklemmen und die Sicherheit der Montage überprüfen.

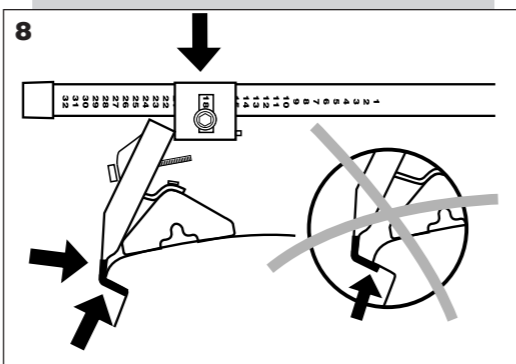
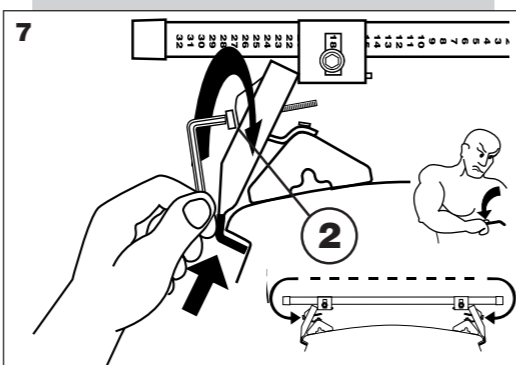
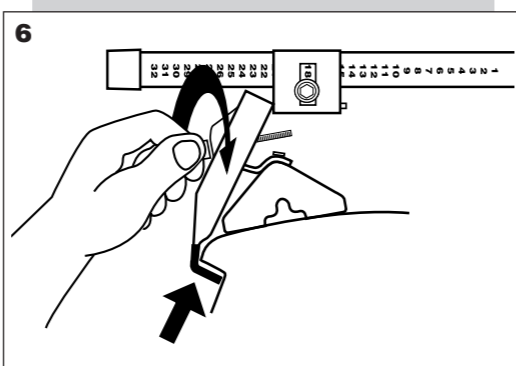
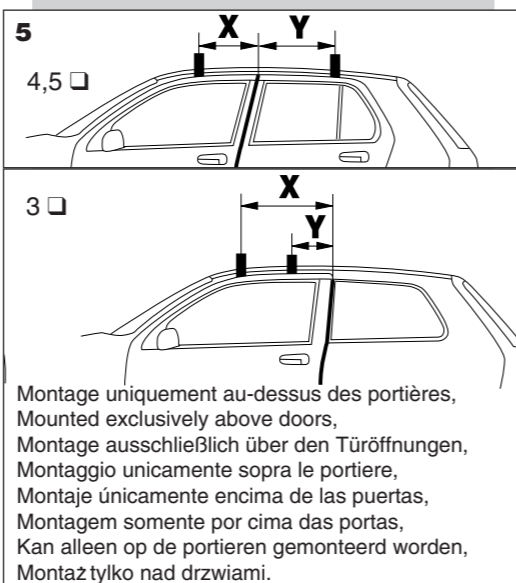

**FRANÇAIS**

**5** Positionner vos barres en respectant les cotes X et Y (voir tableau).

**6** Plaquer les contre-pattes contre le pavillon, commencer le serrage à la main.

**7** Serrer alternativement les vis ② (5 Nm).

**8** Vérifier le bon positionnement des contre-pattes et la bonne tenue des barres.

**ESPAÑOL**

**5** Colocar sus barras respetando las cotas X y Y (consultar lista).

**6** Pegar las bridas de anclaje contra el techo. Comenzar a apretar a mano.

**7** Apretar alternativamente las tuercas ② (5 Nm).

**8** Comprobar la buena colocación de las bridas de anclaje y fijación de las barras.

**ITALIANO**

**5** Posizionare le barre rispettando le parti X e Y (vedi lista).

**6** Placcare le controflange e le protezioni e avvitare le viti a mano.

**7** Serrare alternativamente i dadi ② (5 Nm).

**8** Verificare il buon posizionamento delle controflange e la buona tenuta delle barre.

**PORTUGUES**

**5** Posicionar as barras respeitando as cotas X e Y (ver quadro).

**6** Encostar as contra-patilhas contra o pavilhão, Iniciar o aperto manualmente,

**7** Apertar os parafusos alternadamente ②, (5 Nm).

**8** Verificar o correcto posicionamento das contra-patilhas e a boa fixação das barras.

**SVENSKA**

**5** Placera räckena i rätt position med hänsyn till X och Y sida (se bild).

**6** Placera fästplattan som bilden visar. Skruva först åt bulten för hand.

**7** Dra åt skruvarna ② växelvis (5 Nm).

**8** Kontrollera att hakarna är rätt placerade och att räcknet är stadigt monterat.

		X(mm)	Y(mm)	
<b>AUDI</b>				
A3 3 □ <sup>(8)</sup>	03→	310	55	40
<b>DAEWOO</b>				
Lanos 3 □ <sup>(8)</sup>	97→	475	75	50
Lanos 4, 5 □	97→	325	325	75
Leganza 4 □	98→	325	325	75
Nubira 4,5 <sup>(1)</sup> □	97→06/03	325	325	75
<b>FORD</b>				
Focus 4 □	99→	250	350	50
Focus 5 □ <sup>(1)</sup>	99→	250	350	50
<b>SEAT</b>				
Arosa 3 □ <sup>(8)</sup>	97→	485	110	35
<b>TOYOTA</b>				
Starlet 3 □ <sup>(8)</sup>	96→	480	80	50
Starlet 5 □	96→	275	425	75
<b>VOLVO</b>				
850 4 □	92→	300	500	75
850 <sup>*(2)</sup>	92→	300	500	75
S70 4 □	97→	300	500	75
V70 <sup>*(2)</sup>	97→99	300	500	75
<b>VOLKSWAGEN</b>				
Lupo 3 □ <sup>(8)</sup>	99→	485	110	35

Charge maximale sur le véhicule :   
 Maximale Traglast des Fahrzeuges :   
 Maximale last op auto :   
 Maximum load on vehicle :   
 Carga máxima sobre el vehículo :   
 Carico massimo sul veicolo :   
 Lastvikt max :   
 Carga máxima no veículo :   
 Maksymalna ładowność belek :



**Garder cette notice pour les utilisations futures / Keep these instructions for future use**  
**Behalten Sie diese Gebrauchsanweisung für spätere Verwendungen auf / Conservare questo libretto per gli utilizzi futuri**  
**Guardar estas instrucciones para las utilizaciones futuras / Guardar estas instruções para futuras utilizações**  
**Bewaar deze handleiding voor later gebruik.**  
**Behåll monteringsan-visningen till nästa montering/ Zachować niniejszą instrukcję na przyszłość .**