

Les barres de toit ne doivent pas être utilisées sur des véhicules autres que spécifiés -  
 Appropriate for vehicle - Verwenden sie für fahrzeug - Serve a veiculo -  
 Convieniente para vehiculo - Pasujena samochod - Geschikt voor voertuig -  
 Appropriare per vehicule - Megfelelő gépjármű - Подходит для автомобилей -  
 Για το οχημα para - Egnert til køretøjer - Vhodné do vozidel -  
 Convenabil pentru vehicul - Tinka transporto priemonei - Piemērots  
 transportlīdzekļiem - Sobib söidukile - Vhodné pre vozidlo -  
 Primerno za vozilo - Podesno za vozilo - Podesno za vozilo

Car Model	Year	Weight (KG)	Car Model	Year	Weight (KG)		
<b>BMW</b>			<b>NISSAN</b>				
SERIE 1	3	07→	75	PRIMERA BREAK <sup>(2)</sup>	5	03/02→	75
SERIE 1	5	04→	75				
SERIE 3	4	03/05→	75				
SERIE 3 COUPÉE	2	10/06→	75				
<b>FIAT</b>							
IDEA <sup>(2)</sup>	5	03→	75				
STILO <sup>(2)</sup>	3/5	01→	75				
<b>FORD</b>							
S-MAX	5	06→	75				
<b>HYUNDAI</b>							
I30	5	09/07→	75				
<b>KIA</b>							
CEED	5	07→	75				
PRO CEED	3	07→	75				
<b>LANCIA</b>							
MUSA <sup>(12)</sup>	5	04→	75				
<b>MAZDA</b>							
2	5	10/07→	75				
3	5	03→03/09	75				
6 <sup>(1)</sup>	4/5	02→02/08	75				
6	5	03/08→	75				
CX7	5	09/07→	75				
PREMACY <sup>(2)(9)</sup>	5	99→	75				
<b>MERCEDES</b>							
CLASSE A (W169)	3/5	09/04→	75				
CLASSE B	5	05→	75				
CLASSE E (W211)	4	02/02→03/09	75				

(1) = Sauf break - Except station wagon/estate - Außer Kombi - Salvo break - Salvo break - Z wyjątkiem break - Behalve stationcars - Excepto break - Kombit kivéve - За исключением автомобилей с кузовом "универсал" - Χωρίς break - Undtagen stationcar - kromě vozů kombi - Färã station wagon - Išskyrus universalus - Izņemot daudzvietīgas vieglās automašīnas/ģipašumu - V.a universaal - Okrem verzie kombi - Razen karavana - Izuzev karavana - Osim karavana.

(2) = Véhicule sans barres longitudinales d'origine - Vehicle without original longitudinal bars - Fahrzeuge ohne original-dachreling - Veicoli senza barre longitudinali originali - Vehículo sin barras longitudinales de origen - Samochód bez oryginalnych relingów - Voertuig zonder originele longitudinale stangen - Veículo sem barras longitudinais de origem - Gyárilag hosszirányú rudak nélkül szerelt gépjármű - Автомобиль без продольных дуг, предусмотренными моделью - Όχημα χωρίς διαμήκης μπάρες από εργοστασιακή κατασκευή - Koretoj uden originale bjalker pa langs - Vozidlo bez původních postranních tyčí - Vehicul fără bare longitudinale originale - Transporto priemone be originalij lonžeronų - Satiksmes līdzeklis bez oriģinālã gareniskã stienstieģrojuma - Söidukid ilma esialgsete pikivarrasteta - Vozidlo bez původních pozdĺžnych lšt. - Vozilo brez originalnih vzdolžnih drogov - Vozilo bez originalnih uzdužnih šipki - Vozilo bez originalnih uzdužnih šipki.

(9) = Avec trappes dans les baguettes de toit, With traps in roof strakes, Mit Klappen in den Dachleisten, Con fermi a innesto nelle barre sul tetto, Con trampillas en las varillas de techo, Z otworami w listwach dachowych, Met schuifjes in de dakstrips, Com alçapões nas varetas de tejadilho, Gyári nyílással a tető peremén, Co штатными отверстиями в продольных дугах на крыше автомобиля, Με ειδικές υποδοχές στήριξης στις μπαγκέτες οροφής, Med lemme på tagstængerene, S otvorimi na střešním nosiči, Deschizaturii pe barele de prindere, Su uždengiamais laikikliais, įmontuotais išilginėse automobilio stogo bagažinės atramosė, Su dangteliais ant stogo bagažinės laikiklių, Katuseluukidega, S otvorimi na stropniciah, Z loputami na strešnih nosilcih, Sa otvorima kroz grede stropa, Sa otvorima na krovnim nosačima.

(12) = Véhicule sans toit ouvrant d'origine - Vehicle without original sunroof - Fahrzeug ohne Original-Schiebedach - Veicolo senza tettuccio apribile all'origine - Vehículo sin techo abrible de origen - Samochód bez oryginalnego szyberdachu - Voertuig zonder origineel schuifdak - Veículo sem tecto de abrir de origem - Gyárilag nyitható tető nélkül készült gépjármű - Модель автомобиля без откидной крыши - Όχηματα χωρίς ανοιγμένη οροφή από εργοστασιακή κατασκευή - Koretoj uden originalt soltag - Vozidlo bez původního střešního okna - Vehicul fără acoperiș culisant - Transporto priemone be originalaus sustumiamo stogo - Transporta līdzeklis bez sākotnēji nolaizama jumta - Ilma katuseluugita söidukid - Vozidlo bez původného strešného okna - Vozilo brez originalne sončne strehe - Vozilo bez originalnog krova na otvaranje - Vozilo bez originalnog krova na otvaranje.

Instructions - Instructions - Instrucciones - Anweisungen - Istruzioni - Instrukcje -  
 Instructies - Instruções - Utasítások - Инструкция - Οδηγίες - Instruktioner -  
 Pokyny - Instructiuni - Instrukcija - Instrukcija - Eeskiri - Instrukcie - Navodila -  
 Upute - Instrukcije



SUPRA 127

AUTOMAXI

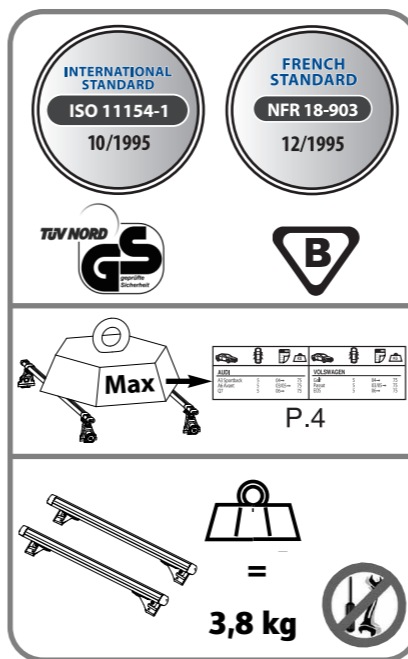
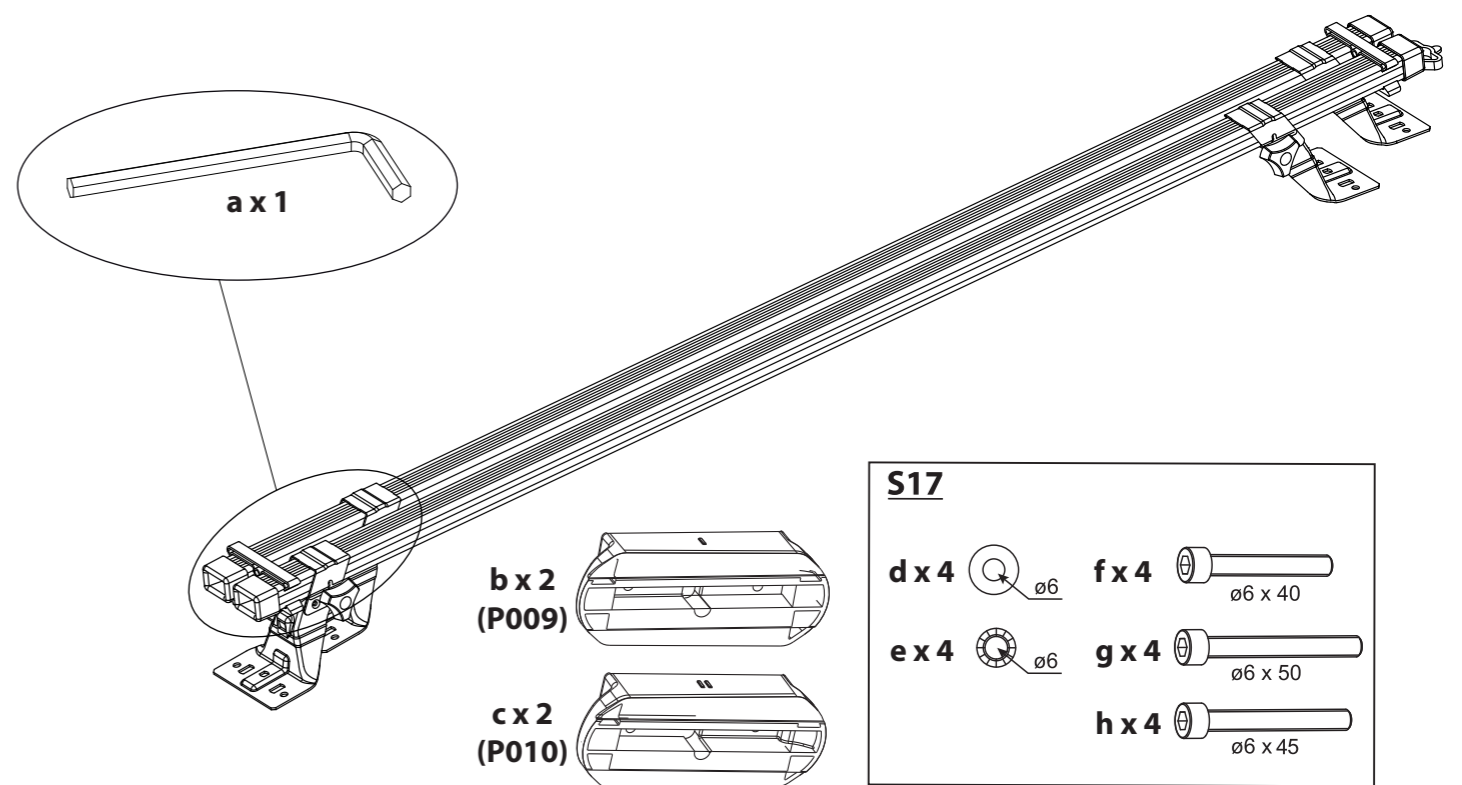

**FRA** Garder cette notice pour les utilisations futures.  
**GBR** Keep these instructions for future use.  
**ESP** Guardar este manual para futuras utilizaciones.  
**DEU** Die Anleitung zur späteren Benutzung aufbewahren.  
**ITA** Conservare queste istruzioni per ogni ulteriore consultazione.  
**POL** Zachować instrukcję w przypadku użytkowania w przyszłości.  
**NLD** Bewaar deze gebruiksaanwijzing voor toekomstige raadpleging.  
**PRT** Guardar este manual para as utilizações futuras.  
**HUN** Őrizze meg ezt a használati utasítást későbbi felhasználás céljából.  
**RUS** Сохраните эту инструкцию для дальнейшего пользования.  
**GRC** Φυλάξτε αυτό το εγχειρίδιο οδηγιών για μελλοντικές χρήσεις.  
**DNK** Gem denne vejledning til senere brug.  
**CZE** Ušchovejte návod pro pozdější použití.  
**ROM** Păstrați instrucțiunile pentru consultarea lor ulterioară.  
**LTU** Saglabājiet šo instrukciju turpmākai lietošanai.  
**LVA** Saugokite šią instrukciją, kad ateityje galėtumėte ja pasinaudoti.  
**EST** Hoidke need juhised edaspidiseks kasutuseks alles.  
**SVK** Tento návod si uchovajte pre ďalšie použitie.  
**SVN** Sačuvajte ovaj priručnik za buduću upotrebu.  
**HRV** Čuvati ove upute za daljnju uporabu.  
**SRB** Čuvajte instrukcije za dalju upotrebu.



**AUTOMAXI INTERNATIONAL**  
 Z.I Nord - 24 Rue Claude Bernard - CS 61768  
 35417 Saint Malo Cedex - France  
 Tél : 33 (0) 2 99 21 12 70  
 Fax : 33 (0) 2 99 21 12 71  
 www.automaxi.fr

Montage sur véhicule - Fitting on vehicles - Colocación en vehículos -  
 Montagen auf Fahrzeugen - Montaggio su veicoli - Montowanie na pojazdach -  
 Montage op voertuigen - Montagens em veículos - Felszerelés gépjárműre -  
 Монтаж на автомобиль - Τοποθέτηση στο όχημα - Montage på køretøjer -  
 Montáž na vozidlo - Montaj pe vehicul - Montavimas ant transporto priemonės -  
 Transporta līdzekļa montāža - Sõidukitele paigaldamine - Upevnenie na vozidlá -  
 Oprema na vozilih - Ugradnja na vozilima - Ugradnja na vozilima

